

# PLATAFORMA ARTICULADA

## HA 16 PX HA 18 PX



- Alcance horizontal de 10,60 m.
- Terreno de declive máximo 50%.
- Altura ao solo 40 cm.
- 4 roda motrizes e directrizes standard.
- Movimentos suaves, proporcionais, simultâneos.

ISO 9001  
GRUPO  
PINGUELY  
HAULOTTE



ARTICULADAS



MASTROS



TELESCÓPICAS



TESOURAS



REBOCÁVEIS

## Haulotte®

O ACESSO AO ESPAÇO

# HA 16 PX HA 18 PX

# Plataforma articulada

## As vantagens Haulotte®

- Duas alturas de trabalho - 16 e 18 m
- Bloqueio diferencial hidráulico e uma distância ao solo de 40 cm permitindo uma utilização todo o terreno
- Terreno de declive máximo de 50%
- Rotação da máquina de 360° em contínuo
- Tempo de elevação até máxima altura 45 segundos
- Produtividade aumentada graças aos comandos inteiramente proporcionais e simultâneos
- Controlo de carga na cesta
- Uma acessibilidade otimizada graças ao pendular de movimento vertical positivo e negativo
- Assimetria traseira 0
- Rotação hidráulica da cesta de 180°
- Dimensões reduzidas facilitando o armazenamento / transporte (comprimento do transporte HA 16 PX: 5,25 m)
- Robusta, fiável e de fácil manutenção

## EQUIPAMENTO STANDARD

- 4 rodas motrizes e directrizes de comandos simultâneos
- Pneus 405 / 70 - R20
- Utilização no exterior resistente a velocidade de vento até 60 km/h
- Recipiente giratório para facilitar a manutenção
- Reservatório de óleo 72 l, altura para enchimento 1,50 m
- Controlador de inclinação 5°
- Baterias de arranque de 12 V
- Bomba manual de emergência na cesta
- Posição de roda livre
- Contador de horas
- Bloqueio mecânico de orientação
- Anilhas de reboque e elevação

## OPÇÕES & ACESSÓRIOS

- Motor gasolina / gás (GM 1,6L/23 kW)
- Gerador eléctrico 3,3 kW
- 230 V / 11 V - 16 A tomada na cesta
- Cesta grande 2,3 x 0,80 m
- Pneus 385 / 65 - 22,5
- Avisador de translação
- Rotativo
- Farol de trabalho
- Catalisador
- Arranque codificado
- Óleo hidráulico biodegradável



┌ D I S T R I B U Í D O P O R ┐

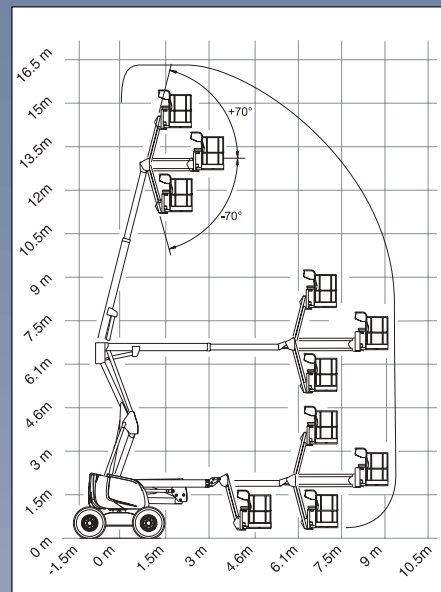
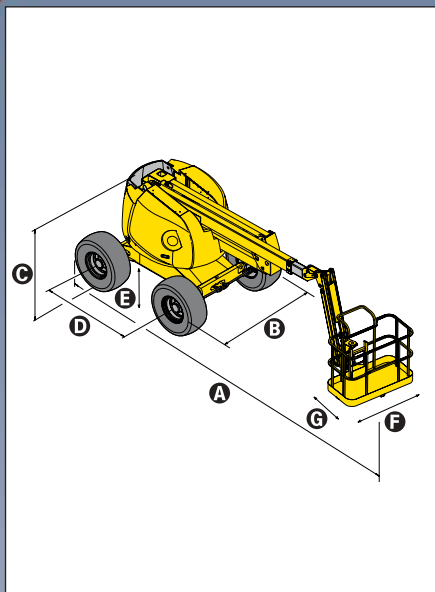

## CARACTERÍSTICAS

	HA 16 PX	HA 18 PX
Altura de trabalho	16,0 m	17,3 m
Altura da plataforma	14,0 m	15,3 m
Alcance máximo	9,20 m	10,60 m
Ponto de articulação	6,60 m	6,60 m
Capacidade máxima	230 kg	230 kg
Abatimento pendular	140° (+70° / -70°)	
<b>A</b> Comprimento	6,95 m	7,60 m
<b>B</b> Largura	2,38 m	2,38 m
<b>C</b> Altura recolhida	2,20 m	2,20 m
<b>D</b> Distância entre eixos	2,0 m	2,0 m
<b>E</b> Distância ao solo	40 cm	40 cm
<b>F</b> x <b>G</b> Dimensões da plataforma	1,8 m x 0,8 m	1,8 m x 0,8 m
Largura do transporte	5,25 m	5,90 m
Altura do transporte	2,15 m	2,15 m
Assimetria traseira	0	0
Velocidade de translação	1,5 km/h - 6 km/h	
Raio de brecagem exterior	4 m	4 m
Raio de brecagem	1,9 m	1,9 m
Rotação do corpo (contínuo)	360°	360°
Rotação hidráulica da cesta	180°	180°
Motor	Deutz Diesel 38 CV - 28 kW	
Terreno de declive máximo	50%	
Pneus com enchimento	405 / 70 - R20	
Reservatório hidráulico	100 l	100 l
Reservatório gasóleo	72 l	72 l
Peso	7240 kg	8120 kg



# Haulotte®

HAULOTTE DO BRASIL • Ferreira de Araujo, 221 conjunto 97 - CEP: 05428-000 - SAO PAULO - BRASIL • Tel. +55 11 3026-9177 • Fax +55 11 3026-9178  
HAULOTTE PORTUGAL • Estrada Nacional 10 - Km 140 - Letra K - 2695 - 066 Bobadela LRS - PORTUGAL • Tel. +351 21 995 98 10/18 • Fax +351 21 995 98 19  
e-mail : haulotteportugal@haulotteiberica.com

GRUPO PINGUELY-HAULOTTE • La Péronnière - B.P. 9 - 42152 L'Horme - FRANCE • Tel. +33 (0) 4 77 29 24 24 • Fax +33 (0) 4 77 29 43 95  
e-mail : haulotte@haulotte.com • Web : http://www.haulotte.com